



Operator's Manual

Vertical Contact Toaster

Model CBT15

Thank you for purchasing this Vollrath equipment. Before operating the equipment, read and familiarize yourself with the following operating and safety instructions. **SAVE THESE INSTRUCTIONS FOR FUTURE REFERENCE.** Save the original box and packaging. Use this packaging to ship the equipment if repairs are needed.

SAFETY PRECAUTIONS

To ensure safe operation, read the following statements and understand their meaning. This manual contains safety precautions which are explained below. Please read carefully.

WARNING

Warning is used to indicate the presence of a hazard that will or can cause severe personal injury or death.

CAUTION

Caution is used to indicate the presence of a hazard that will or can cause minor or major personal injury if the caution is ignored.

NOTICE: Notice is used to note information that is important but not hazard-related.

To reduce risk of injury or damage to the equipment

- Plug only into grounded electrical outlets matching the voltage on the rating plate.
- Use this equipment in a flat, level position.
- Unplug equipment and let it cool before cleaning or moving. Equipment remains hot after it is turned off.
- Unplug when not in use.
- Keep equipment and power cord away from open flames, electric burners or excessive heat.
- Do not operate unattended.
- Closely supervise equipment operating in public areas and/or around children.
- Do not operate if equipment has been damaged or is malfunctioning.

FUNCTION AND PURPOSE

This equipment is intended to toast bread products. It is intended for use in mid-size commercial kitchens that need to toast different bread products at the same time. Not intended for high-volume toasting operations or household, industrial or laboratory use.

CLEARANCE AND ENVIRONMENT REQUIREMENTS

Do not place toaster on surfaces or near walls, partitions or kitchen furniture unless they are made of non-combustible material or clad with non-combustible heat-insulating material. Toasters must not be used near or below curtains and other combustible materials. Do not place the toaster adjacent to a heat producing appliance.



Item No.	Model	Description
VCT4-208	CBT15	Vertical Contact Toaster, 208V
VCT4-240		Vertical Contact Toaster, 240V

SET UP

1. Place the toaster on a hard, flat, stable surface.
2. Install the collection pan by placing the back edge of the pan on the lip at the back of the toaster. Line up the hole in the pan with the screw at the back of the toaster. Tighten the screw to secure the collection pan.

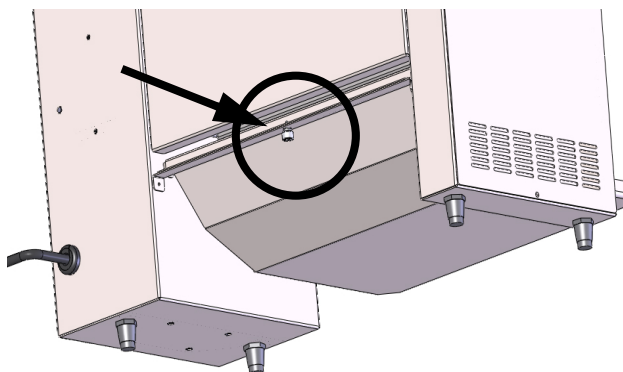

BEFORE FIRST USE

1. Clean the toaster. See "Daily Cleaning" on page 3.

FEATURES

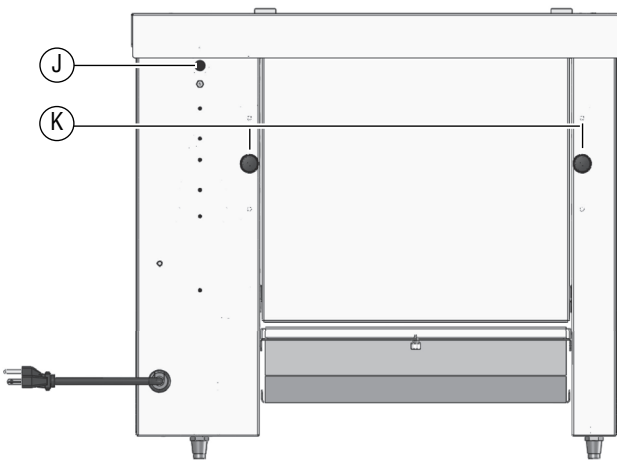

- A Platen** (Under the release sheet). Toasts the cut side of the bun
- B Release Sheet.** Prevents buns from sticking to platen.
- C Platen Adjustment.** Adjusts the compression on the front slot.
- D Heat Control Knob**
- E Front Slot Speed Control**
- F Rear Slot Speed Control**
- G Power LED.** Illuminates when power to the toaster is ON.
- H On/OFF1 Switch**
- I Collection Pan**
- J Reset Button**
- K Platen Adjustment.** Adjusts the compression on the rear slot.

OPERATION



NOTICE: The release sheet must be installed over the platen during operation. Failure to install the release sheet may damage the toaster and void the warranty.

Preheat

1. Plug the toaster into a grounded electrical outlet that matches the rating on the name plate found on the side of the toaster.

NOTICE: Using a voltage other than the nameplate rated voltage will cause damage to the unit. Incorrect voltage, modification to the power cord or electrical components can damage unit and will void the warranty.

2. Rotate the platen adjustment knobs for each slot to accommodate the bun to be toasted.
3. Switch the power switch to the ON position.
4. Set the speed control knobs to 7.
5. Rotate the heat control knob to the highest setting.
6. Wait 30-45 minutes for the toaster to preheat.

Test

1. Adjust the settings for the product to be toasted. Test the settings by placing a sample of the buns to be toasted onto the slots at the top of the toaster with the cut side facing the platen.
2. Evaluate the results.

Toast Buns

1. Adjust the heat control and conveyor speed settings as needed. Allow time for the toaster to adjust to new heat settings.

If a Bun Becomes Stuck

1. Switch the power switch to the OFF position.
2. Let the toaster cool completely.
3. Use tongs to remove the bread item.

CLEANING

	WARNING
	Electrical Shock Hazard
	Do not spray water or cleaning products. Liquid could contact the electrical components and cause a short circuit or an electrical shock.

	CAUTION
	Burn Hazard
	Allow equipment to cool before moving or cleaning.

NOTICE: Do not use abrasive materials, scratching cleansers or scouring pads to clean the exterior of the equipment. These can damage the finish.

Daily Cleaning

1. Switch the power switch to the OFF position and unplug the toaster.
2. Let the toaster cool completely.
3. Remove the top cover and clean it with a soft cloth dampened with warm water.
4. Use the dampened cloth to clean the exterior of the toaster and the air intake on the side of the toaster and the collection tray.

PREVENTATIVE MAINTENANCE

Contact an authorized service agent for a professional cleaning of the components.

TROUBLESHOOTING

Problem	Might be Caused By	Course of Action
Toaster does not heat and the conveyor does not move.	Toaster is not plugged in.	Plug in the toaster.
	The wall breaker may be tripped.	Reset the breaker.
	The reset may be tripped.	Look on the side of the toaster to see if an object is preventing the fan blades from turning. 1. Remove the object. 2. Press the reset button on the back of the toaster. See "Features" on page 2 for the location. 3. If the problem persists call Vollrath Technical Services.
		Inspect the fan blades to see if they are dirty. 1. Switch the power switch to the OFF position. 2. Unplug the toaster. 3. Wait 30 minutes for the toaster cool. 4. Clean the fan blades. 5. Plug in the toaster. 6. Switch the power switch to the ON position. 7. Press the reset button. 8. If the problem persists call Vollrath Technical Services.
	The top cover may not be installed or may be loose.	Inspect the cover to make sure it is properly installed. If the problem persists call Vollrath Technical Services.
Toaster heats but one or both conveyors do not work.	There may be a problem with the motor/speed control or drive chain.	Contact Vollrath Technical Services.
Toaster does not heat.	One or more heater elements may be burned out or there may be a problem with the heat control.	Contact Vollrath Technical Services.
Toaster heat does not adjust after changing the heat setting and toaster is burning the buns.	The heat relay may be defective.	
Toaster repeatedly overheats.	The fan may be dirty.	Verify the fan blades are clean.
	There may be a problem with the fan.	Run the toaster for 10 minutes. If the fan does not run, contact Vollrath Technical Services.
Fan is not running.	There may be a problem with the fan or fan switch.	Run the toaster for 10 minutes. If the fan does not run, contact Vollrath Technical Services.
Toaster is turned off and the fan is running.	Normal operation. The fan turns on as needed to cool the toaster.	–

SERVICE AND REPAIR

When under warranty, repair is available for this product. To begin the process:

1. Contact Vollrath Technical Services at 1-800-309-2250. Please be ready with the item number, model number and serial number. You can find this information on the nameplate located on the side or back of the equipment. Also please provide a proof of purchase indicating the date the equipment was purchased.
2. A technical services representative will help you troubleshoot the problem over the phone.
3. If the representative determines the issue requires professional service, he or she will help you locate an authorized service center.
4. Contact the authorized service center to make arrangements for the repair. Vollrath will cover the cost to repair and/or replace defective parts within the equipment warranty period.

WARRANTY STATEMENT FOR THE VOLLRATH CO. L.L.C.

The Vollrath Company LLC warrants the products it manufactures or distributes against defects in materials and workmanship as specifically described in our full warranty statement. In all cases, the warranty runs from the date of the end user's original purchase date found on the receipt. Any damages from improper use, abuse, modification or damage resulting from improper packaging during return shipment for warranty repair will not be covered under warranty.

The warranty does not apply to products purchased for personal, family or household use, and The Vollrath Company LLC does not offer a written warranty to purchasers for such uses.

Warranted Parts: The warranty period is 2 years parts, 1 year labor.

Heater Tubes: The warranty period is 1 year, including labor. Heater tube glass damage is not covered by this warranty.

For complete warranty information, product registration and new product announcements, visit www.vollrath.com.



www.vollrath.com

The Vollrath Company, L.L.C.

1236 North 18th Street
Sheboygan, WI 53081-3201 U.S.A.
Main Tel: 800.624.2051 or 920.457.4851
Main Fax: 800.752.5620 or 920.459.6573
Customer Service: 800.628.0830
Canada Customer Service: 800.695.8560

Technical Services
techservicereps@vollrathco.com
Toasters: 1-800-309-2250
All Other Products: 800.628.0832

Grille-pain de contact vertical

Modèle CBT15

Merci d'avoir acheté cet appareil Vollrath. Avant d'utiliser cet appareil, lisez et familiarisez-vous avec le mode d'emploi et les consignes d'utilisation qui suivent. CONSERVEZ CES INSTRUCTIONS POUR RÉFÉRENCE ULTÉRIEURE. Conservez l'emballage et le carton d'origine. L'emballage devra être réutilisé pour expédier l'appareil si une réparation est nécessaire.

CONSIGNES DE SÉCURITÉ

Pour garantir un fonctionnement sûr, lisez les avertissements suivants et comprenez leur signification. Ce manuel contient des consignes de sécurité, présentées ci-dessous. Lisez-les attentivement.

AVERTISSEMENT

Un avertissement permet d'indiquer la présence d'un danger qui causera ou peut causer des blessures personnelles graves ou la mort.

ATTENTION

Une mise en garde indique la présence d'un danger qui causera ou pourra causer des blessures mineures ou majeures si elle est ignorée.

AVIS : Un avis met en évidence des informations qui sont importantes mais sans rapport avec un danger.

Pour réduire le risque de blessures et d'endommagement de l'appareil

- Branchez l'appareil uniquement sur une prise de terre correspondant à la tension indiquée sur la plaque des valeurs nominales.
- Utilisez cet appareil bien calé à l'horizontale.
- Débranchez l'appareil et laissez-le refroidir avant de le nettoyer ou de le déplacer. L'appareil reste chaud après sa mise hors tension.
- Ne touchez pas l'appareil en cours de fonctionnement.
- Débranchez l'appareil lorsque vous ne comptez pas l'utiliser.
- Tenez l'appareil et son cordon d'alimentation à l'écart des flammes nues, des brûleurs électriques ou d'une chaleur excessive.
- N'utilisez pas l'appareil sans surveillance.
- Surveillez de près les appareils utilisés dans des lieux publics et/ou à proximité d'enfants.
- N'utilisez pas l'appareil s'il a été endommagé ou s'il fonctionne mal.

FONCTION ET OBJET

Cet appareil est destiné à faire griller le pain. Il est destiné aux cuisines commerciales de taille moyenne qui ont besoin de faire griller différents pains en même temps. Il n'est pas destinés aux opérations à grand volume, ni à un usage domestique, industriel ou en laboratoire.

EXIGENCES EN MATIÈRE DE DÉGAGEMENT ET DE CONDITIONS AMBIANTES

Ne placez pas l'appareil sur des surfaces ou près de murs, cloisons ou mobilier de cuisine sauf s'ils sont faits de matériaux non combustibles ou recouverts de matériau réfractaire non combustible. Les grille-pains ne doivent pas être utilisés près ou en dessous de rideaux et d'autres matériaux combustibles. Ne placez pas le grille-pain à côté d'un appareil produisant de chaleur.



Num. d'art.	Modèle	Description
VCT4-208	CBT15	Grille-pain de contact vertical, 208V
VCT4-240		Grille-pain de contact vertical, 240V

INSTALLATION

1. Placez le grille-pain sur une surface dure, stable et plane.
2. Installez le plateau de récupération en plaçant son bord arrière sur le rebord à l'arrière du grille-pain. Alignez le trou du plateau sur la vis à l'arrière du grille-pain. Serrez la vis pour fixer le plateau de récupération.

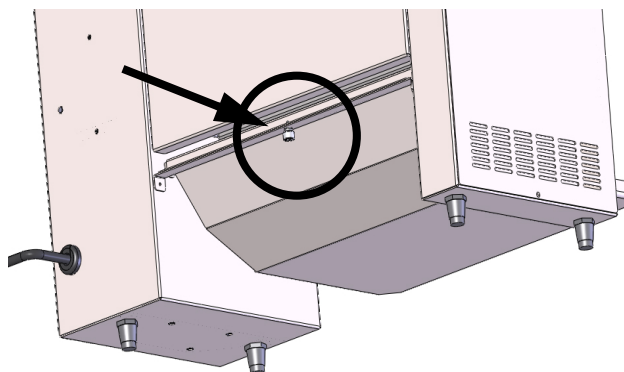

AVANT LA PREMIÈRE UTILISATION

1. Nettoyez le grille-pain. Voir « Nettoyage quotidien » à la page 3.

CARACTÉRISTIQUES ET FONCTIONS

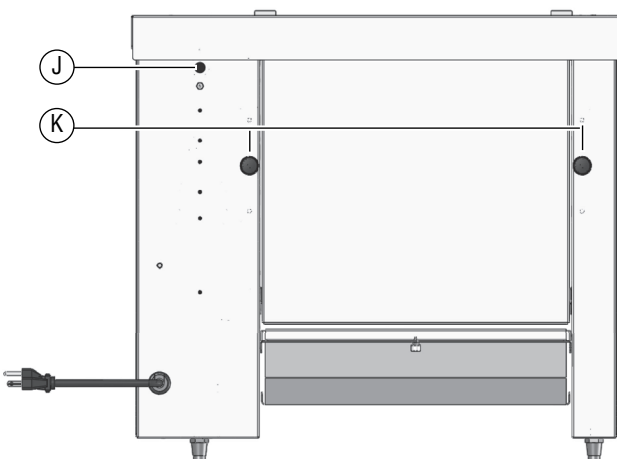

- A Plaque** (sous la feuille anti-adhésive). Fait griller la face coupée du petit pain.
- B Feuille anti-adhésive** Empêche les petits pains de coller à la plaque.
- C Réglage de la plaque.** Ajuste la compression dans la fente avant.
- D Thermostat**
- E Commande de vitesse de la fente avant**
- F Commande de vitesse de la fente arrière**
- G Voyant d'alimentation.** S'allume quand le grille-pain est sous tension.
- H Interrupteur de marche/arrêt**
- I Plateau de récupération**
- J Bouton de réarmement (R)**
- K Réglage de la plaque.** Ajuste la compression dans la fente arrière.

MODE D'EMPLOI



ATTENTION

Risque de brûlure

Ne touchez pas l'appareil en cours de chauffage ou de fonctionnement. Les surfaces chaudes peuvent brûler la peau.

AVIS : La feuille anti-adhésive doit être installée sur la plaque en cours de fonctionnement sous peine d'abîmer le grille-pain et d'annuler la garantie.

Préchauffage

1. Branchez le grille-pain sur une prise de terre qui correspond à la plaque signalétique sur le côté du grille-pain.

AVIS : L'utilisation d'une autre tension que celle indiquée sur la plaque signalétique endommagera l'appareil. Une tension incorrecte, la modification du cordon d'alimentation ou les composants électriques risquent d'endommager l'appareil et d'annuler la garantie.

2. Tournez les boutons de réglage de la plaque pour chaque fente en fonction de l'épaisseur du petit pain à griller.
3. Placez l'interrupteur d'alimentation en position Marche.
4. Tournez les boutons de réglage de vitesse à 7.
5. Tournez le thermostat au réglage maximal.
6. Attendez 30-45 minutes que le grille-pain préchauffe.

Test

1. Ajustez les réglages pour le produit à griller. Vérifiez les réglages en plaçant un échantillon de petits pains à griller dans les fentes en haut du grille-pain, la face coupée tournée vers la plaque.
2. Évaluez les résultats.

Faire griller des petits pains

1. Réglez le thermostat et les réglages de vitesse de convoyeur, si nécessaire. Attendez que le grille-pain s'adapte aux nouveaux réglages de température.

Si un petit pain se coince

1. Placez l'interrupteur d'alimentation en position Arrêt.
2. Laissez refroidir complètement le grille-pain.
3. Utilisez une pince pour enlever le pain coincé.

NETTOYAGE

	AVERTISSEMENT Risque d'électrocution Ne vaporisez pas d'eau ou de produits nettoyants. Du liquide risque d'entrer en contact avec les composants électriques et de causer un court-circuit ou une décharge électrique.
---	--

	ATTENTION Risque de brûlure Laissez refroidir l'appareil avant de le manipuler ou de le laver.
---	--

AVIS : N'utilisez pas de produits ou nettoyants abrasifs, ni de tampons récurants pour nettoyer l'extérieur de l'appareil sous peine d'endommager le fini.

Nettoyage quotidien

1. Tournez l'interrupteur d'alimentation à la position Arrêt et débranchez le grille-pain.
2. Laissez refroidir complètement le grille-pain.
3. Enlevez le couvercle du dessus et nettoyez-le avec un chiffon doux humecté d'eau chaude.
4. Utilisez le chiffon humecté pour nettoyer l'extérieur du grille-pain et l'admission d'air sur le côté du grille-pain et le plateau de récupération.

ENTRETIEN PRÉVENTIF

Contactez un agent de maintenance agréé pour un nettoyage professionnel des composants.

DÉPANNAGE

Problème	Cause possible	Mesure corrective
Le grille-pain ne chauffe pas et le convoyeur ne bouge pas.	Le grille-pain n'est pas branché.	Branchez le grille-pain.
	Le disjoncteur s'est peut-être déclenché.	Réarmez le disjoncteur.
	Le bouton de réarmement s'est peut-être déclenché.	Regardez sur le côté du grille-pain pour voir si un objet n'empêche pas les pales du ventilateur de tourner. 1. Enlevez l'objet. 2. Appuyez sur le bouton de réarmement à l'arrière du grille-pain. Pour son emplacement, voir « Caractéristiques et fonctions », à la page 2. 3. Si le problème persiste, contactez le support technique Vollrath.
		Inspectez les pales du ventilateur pour voir si elles ne sont pas sales. 1. Placez l'interrupteur d'alimentation en position Arrêt. 2. Débranchez le grille-pain. 3. Attendez 30 minutes que le grille-pain refroidisse. 4. Nettoyez les pales du ventilateur. 5. Branchez le grille-pain. 6. Placez l'interrupteur d'alimentation en position Marche. 7. Appuyez sur le bouton de réarmement. 8. Si le problème persiste, contactez le support technique Vollrath.
	Le couvercle du dessus n'est peut-être pas installée ou il est mal installé et a du jeu.	Inspectez le couvercle pour vous assurer qu'il est correctement installé. Si le problème persiste, contactez le support technique Vollrath.
Le grille-pain chauffe, mais un convoyeur ou les deux ne fonctionnent pas.	Il y a peut-être un problème au niveau du moteur ou de la commande de réglage de vitesse, ou de la chaîne de transmission.	Contactez le support technique Vollrath.
Le grille-pain ne chauffe pas.	Un ou plusieurs éléments chauffants ont peut-être grillé ou il y a peut-être un problème au niveau du thermostat.	Contactez le support technique Vollrath.
La température du grille-pain ne s'ajuste pas après un changement de réglage de température et le grille-pain brûle les petits pains.	Le relais de chaleur est peut-être défectueux.	
Le grille-pain surchauffe régulièrement.	Le ventilateur est peut-être sale.	Vérifiez si les pales du ventilateur sont propres.
	Il y a peut-être un problème de ventilateur.	Préchauffez le grille-pain pendant 10 minutes. Si le ventilateur ne tourne pas, contactez le support technique Vollrath.
Le ventilateur ne marche pas.	Il y a peut-être un problème au niveau du ventilateur ou de son interrupteur.	Préchauffez le grille-pain pendant 10 minutes. Si le ventilateur ne tourne pas, contactez le support technique Vollrath.
Le grille-pain est éteint et le ventilateur tourne.	Fonctionnement normal. Le ventilateur se met en marche pour refroidir le grille-pain.	—

SAV ET RÉPARATIONS

Lorsque le produit est sous garantie, sa réparation est possible. Pour commencer la procédure :

1. Contactez le support technique Vollrath au 1-800-309-2250. Soyez prêt à fournir les numéros de référence, modèle et série. Ces informations se trouvent sur la plaque signalétique sur le côté ou à l'arrière de l'appareil. Fournissez également une preuve d'achat indiquant la date d'achat de l'appareil.
2. Le support technique vous aidera à dépanner le problème au téléphone.
3. Si l'agent détermine que le problème exige l'intervention d'un professionnel, il vous aidera à localiser un centre de réparation agréé.
4. Contactez le centre de réparation agréé pour faire les arrangements nécessaires pour la réparation. Vollrath couvrira le coût de la réparation et/ou du remplacement des pièces défectueuses durant la période de garantie.

GARANTIE DE LA VOLLRATH CO. L.L.C.

La Vollrath Company LLC garantit que les produits qu'elle fabrique et distribue seront dépourvus de vices de matériaux et de malfaçons, comme indiqué dans notre déclaration complète de garantie. Dans tous les cas, la garantie entre en vigueur à la date d'achat par l'utilisateur initial indiquée sur le reçu. Tous les dommages subis lors d'une utilisation impropre ou abusive, ou résultant d'une modification ou d'un emballage inadapté lors d'un renvoi du produit pour une réparation sous garantie ne seront pas couverts par la garantie.

La garantie ne s'applique pas aux produits achetés pour un usage personnel, familial ou ménager, et la Vollrath Company LLC ne propose aucune garantie écrite aux acheteurs pour de telles utilisations.

Pièces sous garantie : la période de garantie est de 2 ans pour les pièces et de 1 an pour la main-d'œuvre.

Tubes chauffants : la période de garantie est de 1 an, y compris pour la main-d'œuvre. Les dommages subis par le verre des tubes chauffants ne sont pas couverts par cette garantie.

Pour des informations complètes sur la garantie, l'enregistrement des produits et l'annonce de nouveaux produits, consultez www.vollrath.com.



www.vollrath.com

The Vollrath Company, L.L.C.

Sheboygan, WI 53081-3201 États-Unis

Standard : 800.624.2051 ou 920.457.4851

Télécopieur : 800.752.5620 ou 920.459.6573

Service clientèle : 800.628.0830

Service clientèle Canada : 800.695.8560

Services techniques

techservicereps@vollrathco.com

Toasters : 1-800-309-2250

Tous les autres produits : 800.628.0832

Tostador de contacto vertical

Modelo CBT15

Gracias por comprar este equipo Vollrath. Antes de usar el equipo, lea y familiarícese con las siguientes instrucciones de operación y seguridad. CONSERVE ESTAS INSTRUCCIONES COMO REFERENCIA PARA EL FUTURO. Conserve la caja y embalado originales. Deberá utilizarlos para devolver el equipo en caso de que requiera reparaciones.

PRECAUCIONES DE SEGURIDAD

Para garantizar una operación segura, lea las siguientes afirmaciones y comprenda su significado. Este manual contiene precauciones de seguridad que se explican a continuación. Léalas atentamente.

ADVERTENCIA

Advertencia se usa para indicar la presencia de un peligro que provocará o puede provocar lesiones graves o letales.

PRECAUCIÓN

Precaución se usa para indicar la presencia de un peligro que provocará o puede provocar lesiones personales o daños materiales leves si se ignora el aviso.

AVISO: Aviso se usa para señalar información importante no relacionada con peligros.

Para disminuir el riesgo de lesiones personales o daños al equipo

- Enchúfelo solo en tomacorrientes con puesta a tierra cuyo voltaje nominal sea el indicado en la placa identificatoria.
- Use el equipo en posición plana y nivelada.
- Desenchúfelo y deje que se enfríe antes de limpiarlo o trasladarlo, pues permanece caliente tras apagarse.
- No lo toque durante el funcionamiento.
- Desenchúfelo cuando no esté en uso.
- Mantenga el equipo y el cable eléctrico lejos de llamas expuestas, quemadores eléctricos o calor excesivo.
- No lo deje funcionando solo.
- Supervise de cerca los equipos en áreas públicas y/o cerca de niños.
- No opere el equipo si se ha dañado o si funciona defectuosamente de algún modo.

FUNCIÓN Y PROPÓSITO

Este equipo está diseñado para tostar productos de panadería. Está destinado para usarse en cocinas comerciales de tamaño mediano que necesitan tostar diferentes tipos de pan al mismo tiempo. No está diseñado para operaciones de tostado de gran volumen ni para uso doméstico, industrial o de laboratorio.

REQUISITOS AMBIENTALES Y DISTANCIADO

A menos que estén hechos de material incombustible o revestidos con material aislante térmico no combustible, no coloque el tostador en superficies o cerca de paredes, tabiques o muebles de cocina. Los tostadores no deben usarse cerca ni debajo de cortinas y otros materiales combustibles. No coloque el tostador junto a un aparato que produzca calor.



Núm.art.	Modelo	Descripción
VCT4-208	CBT15	Tostador de contacto vertical, 208V
VCT4-240		Tostador de contacto vertical, 240V

PREPARACIÓN

1. Coloque el tostador en una superficie dura, plana y estable.
2. Instale la fuente recolectora colocando el borde posterior de la fuente en el reborde de la parte posterior del tostador. Alinee el orificio en la fuente con el tornillo en la parte posterior del tostador. Apriete el tornillo para afianzar la fuente recolectora.

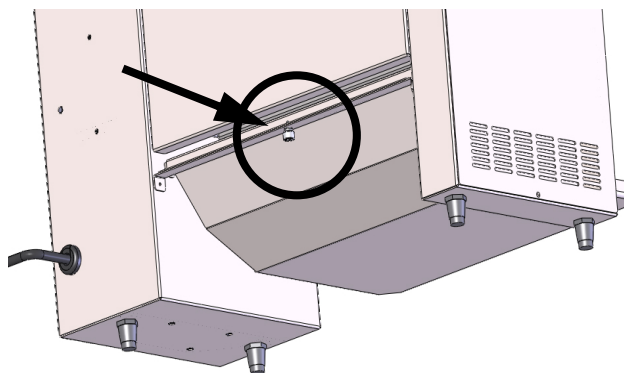

ANTES DEL PRIMER USO

1. Limpie el tostador. Consulte "Limpieza diaria" en la página 3.

CARACTERÍSTICAS

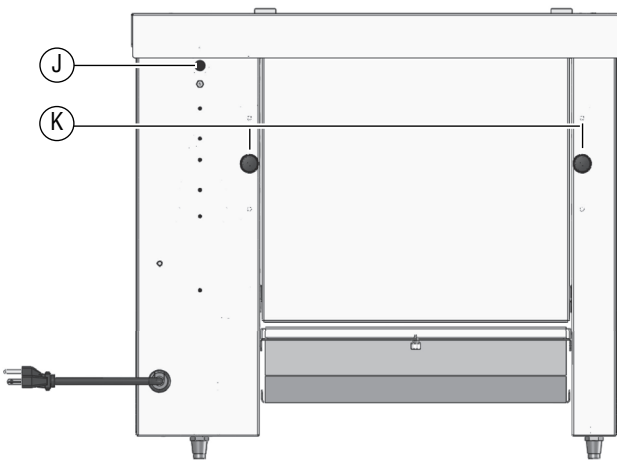

- A Platina** (debajo de la bandeja de liberación). Tuesta el lado cortado del bollo
- B Bandeja de liberación.** Evita que los bollos se peguen a la platina.
- C Ajuste de la platina.** Ajusta la compresión en la ranura delantera.
- D Perilla controladora de calor**
- E Control de velocidad, ranura delantera**
- F Control de velocidad, ranura trasera**
- G LED de potencia.** Se ilumina cuando el suministro del tostador está encendido.
- H Interruptor de encendido/apagado**
- I Fuente recolectora**
- J Botón de reinicio**
- K Ajuste de la platina.** Ajusta la compresión en la ranura trasera.

FUNCIONAMIENTO



PRECAUCIÓN

Peligro de quemaduras

No toque el equipo mientras este esté calentando o funcionando. Las superficies calientes pueden quemar la piel.

AVISO: La bandeja de liberación debe estar instalada sobre la platina durante el funcionamiento. No instalarla puede dañar el tostador y anular la garantía

Precalentar

1. Enchufe el tostador en un tomacorriente puesto a tierra cuyo voltaje nominal corresponda al indicado en el costado del tostador.

AVISO: Usar un voltaje distinto del indicado en la placa identificatoria dañará la unidad. Usar un voltaje incorrecto, o modificar el cable eléctrico o los componentes electrónicos puede dañar la unidad e invalidará la garantía.

2. Gire las perillas ajustadoras de la platina para cada ranura a fin de acomodar el bollo que va a tostar.
3. Coloque el interruptor de suministro en la posición de encendido (ON).
4. Fije las perillas controladoras de velocidad en 7.
5. Gire la perilla controladora de calor al ajuste más alto.
6. Espere de 30 a 45 minutos a que el tostador se precaliente.

Prueba

1. Ajuste la configuración para el producto que va a tostar. Pruebe los ajustes colocando una muestra de los bollos que va a tostar en las ranuras en la parte superior del tostador con el lado cortado hacia la platina.
2. Evalúe los resultados.

Tueste los bollos

1. Ajuste la configuración del control de calor y de la velocidad de la correa transportadora según sea necesario. Deje que el tostador se ajuste a la nueva configuración.

Si un bollo se atasca

1. Coloque el interruptor de suministro en la posición de apagado (OFF).
2. Deje que el tostador se enfríe totalmente.
3. Use tenazas para retirar el pan.

LIMPIEZA

	ADVERTENCIA Peligro de descarga eléctrica No lo rocíe con agua ni productos de limpieza. El líquido podría hacer contacto con los componentes eléctricos y causar un cortocircuito o una descarga eléctrica.
---	--

	PRECAUCIÓN Peligro de quemaduras Deje que el equipo se enfríe antes de moverlo o limpiarlo.
---	---

AVISO: No emplee materiales abrasivos, limpiadores que rayen ni esponjas metálicas para asear el exterior del equipo, ya que pueden dañar el acabado.

Limpeza diaria

1. Gire el interruptor de suministro a la posición de apagado y desenchufe el tostador.
2. Deje que se enfríe totalmente.
3. Retire la cubierta superior y límpiela con un paño suave humedecido con agua tibia.
4. Use el paño humedecido para limpiar el exterior del tostador y la entrada de aire en el costado del tostador y la bandeja recolectora.

MANTENIMIENTO PREVENTIVO

Póngase en contacto con un agente de servicio autorizado para que realicen una limpieza profesional a los componentes.

SOLUCIÓN DE PROBLEMAS (CONTINUACIÓN)

Problema	Podría deberse a	Curso de acción
El tostador no se calienta y la correa transportadora no se mueve.	El tostador no está enchufado.	Enchúfelo.
	Es posible que el interruptor de pared se haya disyuntado.	Reinicielo.
	Es posible que el reinicio se haya disyuntado.	Mire el costado del tostador para ver si hay un objeto impidiendo el giro de las aspas del ventilador. 1. Retire el objeto. 2. Pulse el botón de reinicio, situado en la parte posterior del tostador. En la sección "Características" de la página 2 encontrará la ubicación. 3. Si el problema persiste, comuníquese con los Servicios de asistencia técnica de Vollrath.
		Inspeccione las aspas del ventilador para ver si están sucias. 1. Coloque el interruptor de suministro en la posición de apagado (OFF). 2. Desenchufe el tostador. 3. Espere 30 minutos a que el tostador se enfríe. 4. Limpie las aspas del ventilador. 5. Enchúfelo. 6. Coloque el interruptor de suministro en la posición de encendido (ON). 7. Pulse el botón de reinicio. 8. Si el problema persiste, comuníquese con los Servicios de asistencia técnica de Vollrath.
	No se puede instalar la cubierta superior o puede que esta esté suelta.	Inspeccione la cubierta para cerciorarse de que esté correctamente instalada. Si el problema persiste, comuníquese con los Servicios de asistencia técnica de Vollrath.
El tostador se calienta, pero una o ambas correas transportadoras no funcionan.	Puede haber un problema con el motor/control de velocidad o la cadena de transmisión.	Comuníquese con los Servicios de asistencia técnica de Vollrath.
El tostador no se calienta.	Uno o más elementos calefactores pueden estar quemados o puede haber un problema con el control de calor.	Comuníquese con los Servicios de asistencia técnica de Vollrath.
El calor del tostador no se ajusta después de cambiar la configuración de calor y el tostador quema los bollos.	Puede que el relé de calor esté defectuoso.	

SOLUCIÓN DE PROBLEMAS (CONTINUACIÓN)

Problema	Podría deberse a	Curso de acción
El tostador se recalienta repetidamente.	Puede que el ventilador esté sucio.	Verifique que las aspas del ventilador estén limpias.
	Puede haber un problema con el ventilador.	Haga funcionar el tostador durante 10 minutos. Si el ventilador no funciona, comuníquese con los Servicios de asistencia técnica de Vollrath.
El ventilador no funciona.	Puede haber un problema con el ventilador o su interruptor.	Haga funcionar el tostador durante 10 minutos. Si el ventilador no funciona, comuníquese con los Servicios de asistencia técnica de Vollrath.
El tostador está apagado y el ventilador está funcionando.	Funcionamiento normal. El ventilador se enciende según sea necesario para enfriar el tostador.	—

SERVICIO Y REPARACIÓN

Cuando está en garantía, la reparación de este producto está disponible. Para iniciar el proceso:

1. Comuníquese con los Servicios de asistencia técnica de Vollrath llamando al 1-800-309-2250. Esté preparado con el número de artículo, modelo y serie. Puede encontrar esta información en la placa identificatoria ubicada en el costado o en la parte posterior del equipo. También proporcione un comprobante de compra que indique la fecha en que se compró el equipo.
2. Un representante de servicio técnico le ayudará a solucionar el problema por teléfono.
3. Si el representante determina que el problema requiere servicio profesional, le ayudará a localizar un centro de servicio autorizado.
4. Póngase en contacto con el centro de servicio autorizado a fin de gestionar la reparación. Vollrath cubrirá el costo de la reparación y/o reemplazo de las piezas defectuosas dentro del período de garantía del equipo.

CLÁUSULA DE GARANTÍA DE THE VOLLRATH CO. L.L.C.

The Vollrath Company LLC garantiza los productos que fabrica o distribuye contra defectos en materiales y fabricación, según se especifica en nuestra cláusula de garantía completa. En todos los casos, la garantía rige desde la fecha de compra original del usuario final que aparece en el recibo. La garantía no cubrirá ningún daño que resulte del uso indebido, abuso, modificación o daños causados por el embalado incorrecto durante la devolución para obtener servicio de reparación dentro del período de vigencia de la garantía.

La garantía no se aplica a los productos adquiridos para uso personal, familiar ni doméstico, y The Vollrath Company LLC no ofrece una garantía por escrito a los compradores para dichos usos.

Piezas en garantía: El período de garantía es de 2 años para las piezas, 1 año para la mano de obra.

Tubos del calentador: El período de garantía es de 1 año, incluida la mano de obra. La garantía no cubre el daño al vidrio del tubo del calentador.

Para obtener información de garantía, inscripción de productos y anuncios de productos nuevos, visite www.vollrath.com.



www.vollrath.com

The Vollrath Company, L.L.C.

1236 North 18th Street
Sheboygan, WI 53081-3201 EE. UU.
Tel. principal: 800.624.2051 ó 920.457.4851
Fax principal: 800.752.5620 ó 920.459.6573
Servicio al cliente: 800.628.0830
Servicio al cliente en Canadá: 800.695.8560

Servicios de asistencia técnica:

techservicereps@vollrathco.com

Tostadores: 1-800-309-2250

Todos los demás productos: 800.628.0832